

DOBLE CAPA (TW325)

EL MEJOR TUBO DE DOBLE CAPA ACTUALMENTE EN EL MERCADO

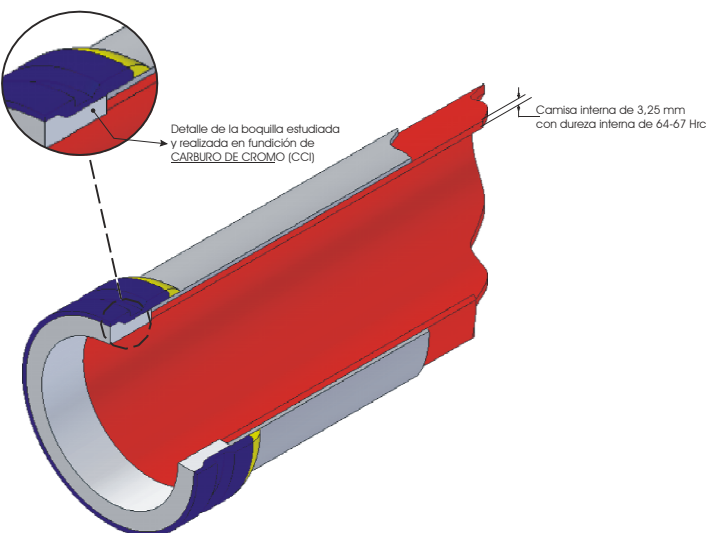

CARACTERISTICAS TECNICAS:

- Tubo en doble capa (dureza 64-67 HRC) compuesto de una parte dura interna de 3,25 mm y una externa de 1,5 mm (a diferencia de 2,5 mm + 2,0 mm del tubo convencional).
- Boquillas exclusivas de Carburo de Cromo (CCI) con espesor mejorado en el punto de mayor impacto.
- Son respetadas las limitaciones de tolerancia; Presión y seguridad.
- El peso del metro lineal es equivalente al ST52.

VENTAJAS:

- DURACIÓN 5 VECES SUPERIOR AL TUBO DE ST52
- DURA UN 30% MÁS, RESPECTO AL TUBO DE DOBLE CAPA HABITUAL ACTUALMENTE EN EL MERCADO
- DISMINUCIÓN DEL TIEMPO DE TENER LA MAQUINA PARADA
- MÁXIMA DURABILIDAD DE LA BOQUILLA Y MEJOR PROTECCIÓN DEL TUBO

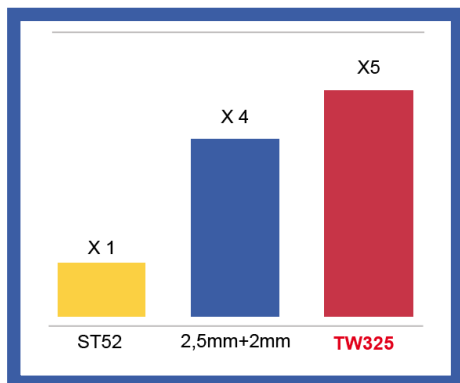

Mayor duración: 5 veces superior al producto de calidad inferior.

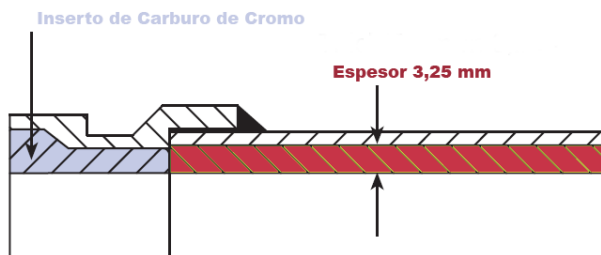

Nueva tecnología de temple que permite prestaciones mejores y una disminución de daños en zonas localizadas.



DALCOM s.r.l.

MACHINERY-EQUIPMENT-SPARE PARTS

Ravenna, Italy

Tel. (+39) 0544-451513

Fax. (+39) 0544-451361

www.dalcom.it - info@dalcom.it

Importatore esclusivo per l'Italia

"Un mundo de tecnologia" >>>