

TWIN WALL (TW 325)

IL MIGLIOR TUBO A DOPPIA PARETE ATTUALMENTE IN COMMERCIO

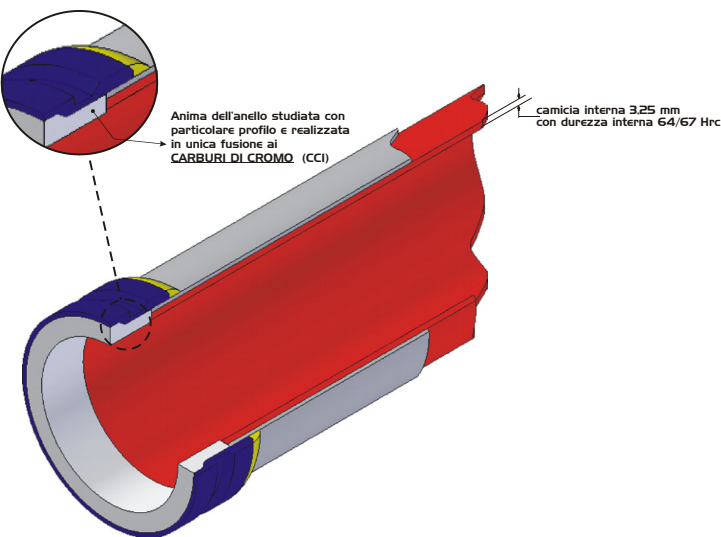

CARATTERISTICHE TECNICHE:

- Tubo in doppio strato (Durezza 64-67 HRC) composto da una parete dura interna di 3,25 mm e una esterna di 1,5 mm (invece di 2,5mm +2,0 mm dei tubi convenzionali).
- Esclusivi anelli con inserto in lega ai Carburi di Cromo (CCI) a spessore maggiorato nel punto di maggior impatto.
- Sono rispettati tutti i vincoli di Tolleranza, Pressione e Sicurezza.
- Peso a metro lineare equivalente a ST52.

VANTAGGI:

- DURATA FINO A 5 VOLTE I TUBI ST52
- E FINO AL 30% RISPETTO AI TUBI DOPPIO STRATO ATTUALMENTE SUL MERCATO
- DIMINUIZIONE DEI TEMPI DI FERMO MACCHINA
- MASSIMA DURATA DEGLI ANELLI E MAGGIORE PROTEZIONE DEL TUBO

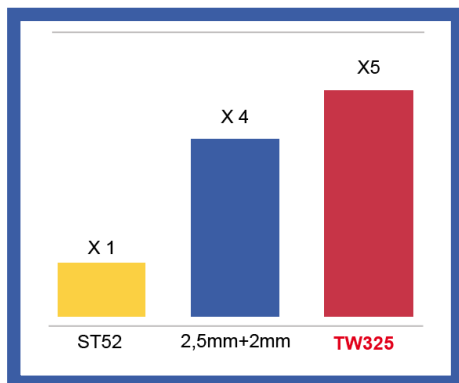

Maggiore durata: fino a 5 volte i prodotti di qualità inferiore.

Inserzione ai Carburi di Cromo

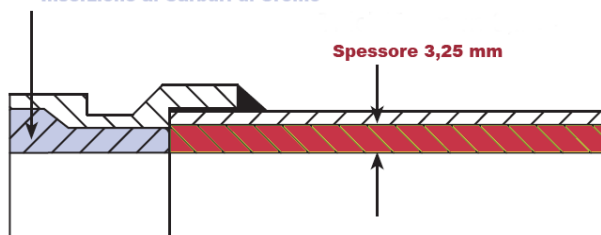

Nuove tecnologie di fusione permettono prestazioni migliori e la diminuzione di danni localizzati.



DALCOM® s.r.l.

MACHINERY-EQUIPMENT-SPARE PARTS

Ravenna, Italy

Tel. (+39) 0544-451513

Fax. (+39) 0544-451361

www.dalcom.it - info@dalcom.it

Importatore esclusivo per l'Italia

"Un mondo di tecnologia" >>>